

## 仕様

### 発電機

発電方式	回転界磁型 ブラシレス3相同期発電
定格出力、60/50Hz	37/45kVA
定格電圧、三相	380-420/380-480
定格周波数	50/60Hz
電圧変動率、3相	±1.0%以下
方式	三相4線
力率	0.8
励磁方式/極数	ブラシレス/4
音圧レベル (7m)	56/58dB

### ディーゼルエンジン

メーカー/型式	KubotaV3800DI-T4 サイクル
排出ガス規制	国交省 2次排
総排気量	3.769L
内径・ストローク	100X120mm
定格出力	38.0/45.6kw
燃料容量/燃料タイプ	105.0L/ディーゼル
燃費 (三相400V50Hz 75%)	6.6L/Hr
燃費 (三相400V50Hz 40%)	-
燃費 (三相440V60Hz 75%)	8.1L/Hr
燃費 (三相440V60Hz 40%)	-
冷却水容量	4.0L
潤滑油容/使用潤滑油	4.4L/CF以上
寸法/質量	1,750x880x1,415 / 1,035kg

## コントロールパネル



- |                     |               |
|---------------------|---------------|
| 1. 時間計              | 9. 過負荷表示ランプ   |
| 2. 200/400V 出力表示ランプ | 10. 水温計       |
| 3. パネルライト           | 11. 燃料計       |
| 4. 電圧計              | 12. 漏電リレー     |
| 5. 電流計              | 13. ブレーカー     |
| 6. 周波数計             | 14. グローランプ    |
| 7. 警告ランプ            | 15. スタータースイッチ |
| 8. 電圧調整ボリューム        | 16. スロットルスイッチ |

## 製品の特長



- **高性能、大容量のウォーターセパレーター**  
容量が従来の20mlから110mlに大幅アップし、交換周期が長くなったので、ランニングコストが低減されます。交換時期はセンサーで通知されるので、安心して継続使用が可能です。
- **燃料フィルタのメンテが簡単に**  
燃料フィルターを取付けるスペースが広くなりました。燃料の品質に応じて大型の燃料フィルターを取付けることができます。

### 改良前

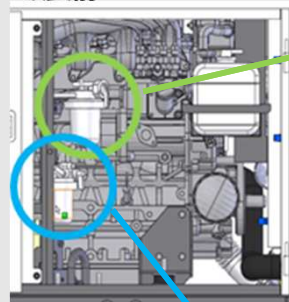

燃料フィルタ

### 改良後

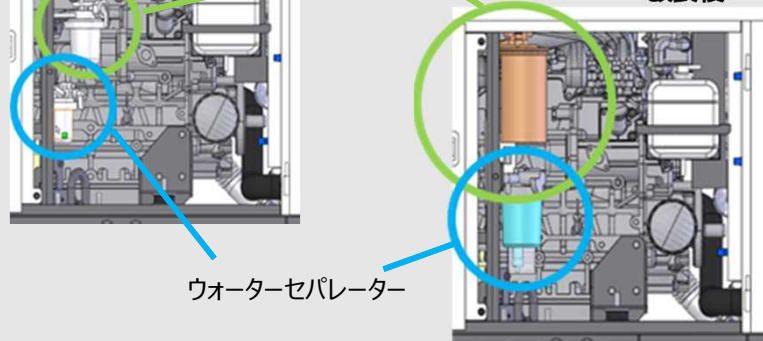

ウォーターセパレーター

- **安全性向上**  
搭載する機能を最小限に絞りました。操作がシンプルになったので誤作動のリスクが軽減されます。
- **作業効率向上**  
過負荷をアラームランプで知らせるので、ブレーカー落ちによるダウンタイムを防ぎます。